

**FERRARI**

**CROMO K60 AR/RS**



Sprache



# MIT DEM CROMO K60 HAT MAN UM VIELE

# VORTEILE MEHR



## DREHBARER FAHRERSITZ

auf Wunsch für alle Modelle erhältlich.



## DAS ANTRIEBSKONZEPT MIT OS-FRAME SYSTEM

garantiert mechanische Effizienz und maximale Stabilität auch auf unwegsamem Terrain.



## JOY-STICK

in ergonomischer Position, mit proportionaler Steuerung zur optimalen Bedienung der Arbeitsgeräte.



## KUBOTA MOTOREN

mit direkter Einspritzung und zusätzlichem Massenausgleich, sparsam im Verbrauch, leistungsstark und äußerst zuverlässig.



## PERFEKTE GEWICHTSVERTEILUNG AUF DIE AXSEN

so dass bei der Arbeit eine bestmögliche Antriebsverteilung auf die Räder wirkt.

## GERÄUSCHARME KABINE

komfortabel und kompakt.



## MAXIMALER KOMFORT

durch Bedienelemente die ergonomisch und übersichtlich angebracht sind. Dadurch erhöht sich die Sicherheit und die Arbeit wird erleichtert.



## HYDRAULIKANLAGE

mit hoher Leistung und Zuverlässigkeit geeignet zum Antrieb der meisten üblichen Anbaugeräte.



## PLANETENGETRIEBE

Die einzigen Schlepper in dieser Kategorie mit Planetengetriebe in den Achsen. Dies garantiert bestmögliche Leistungsübertragung auf die Räder und maximale Lebensdauer.



## DER KURZE ACHSABSTAND

reduziert den Wenderadius auf ein Minimum und ermöglicht sicheres Arbeiten auch auf engstem Raum.

139 cm

## Komfort und höchste Leistung eines Schleppers in modernem und funktionellem Design

Aus der Entwicklung, mit dem Ziel maximaler Leistung und optimaler Praxisorientierung, entstand der **Cromo K60**. Leistungsstarke Motorisierung, hohe Hydraulikleistung, kompakte Abmessungen und ein Maximum an Komfort für den Fahrer, sowie modern-funktionelles Design, das macht den Unterschied des **Cromo K60** zur Konkurrenz aus.

Unterstützt durch eine breite Palette von Optionen, sind diese Schlepper wertvolle Maschinen in der Bearbeitung von Reihenkulturen, bei Arbeiten in Gärtnereien und Ziehkulturen, im Glashaus, im Grünland, für Pflegearbeiten, Winterdienst und Grünflächenpflege.

Die außergewöhnlichen Fahreigenschaften sind sehr interessant für die Verwendung dieser Schlepper auch für den kommunalen Dienst, wo hohe Wendigkeit, kleinste Dimensionen sowie Komfort und Sparsamkeit, also niedere Betriebskosten, besonders gefragt sind.

# VERSIONEN

## CROMO K60 AR

Isodiametrische Schlepper, monodirektional oder reversibel, mit zentralem Knickgelenk



Die **Cromo K60 AR** Schlepper sind gebaut um im extrem engen Raum eingesetzt zu werden: Reihenkulturen, Weinbau, Obstbau, Glashaus und Baumschulen; außerdem für Arbeiten im kommunalen Dienst, wie Pflege- und Winterdienstarbeiten. Maschinen dieser besonderen Ausführung, vor allem durch die 4 gleichgroßen Räder und den Rahmen mit zentralem Knickgelenk, nehmen in Hinblick auf Fahreigenschaft und Gelenkigkeit einen besonderen Platz ein. Der mögliche Wenderadius, die Drehsitzeinrichtung (Wunschausrüstung) und die hervorragende Bodenhaftung durch die Anpassungsfähigkeit, machen den **Cromo K60 AR** zu einer multifunktionellen Maschine, vielseitig, mit den Voraussetzungen die eine kontrollierte Durchführung der vorgesehenen Aufgaben garantiert. Trotz der Dimensionen und des begrenzten Raumes, ist die Position des Fahrers behaglich und komfortabel mit allen Bedienelementen in gut erreichbarer Distanz und Position.

## CROMO K60 RS

Isodiametrische Schlepper, monodirektional oder reversibel, mit Frontlenkung



Der **Cromo K60 RS** ist ein multifunktionseller Spezialschlepper mit Eigenschaften die besonders auf Weinkulturen, Obstkulturen, auf Arbeiten in Glashäusern oder auch auf Heuarbeit oder Pflegearbeiten ausgerichtet sind. Der niedere Schwerpunkt die sehr gute Traktion durch die gute Boden Anpassung, ergeben eine Bodenhaftung ohne gleichen. Diese erlaubt dem **Cromo K60 RS** Arbeiten mit höchster Sicherheit auf weniger haftendem Untergrund, an steileren Hängen und auf unebenem Gelände. Aus dem kurzen Radstand und der Spurbreite resultiert die Eigenschaft auch auf engstem Raum arbeiten zu können. Die Leistung des Motors zusammen mit idealer Verteilung der Massen auf die Räder während der Arbeit, ergibt die grundlegenden Eigenschaften die den Wert des **Cromo K60 RS** ausmachen und er wird zu einem unvergleichlichen Arbeitsgerät für die vorgesehenen Einsatzbereiche. Die Anordnung des Drehsitzes (Wunschausrüstung) ist ergonomisch und bequem und ermöglicht rationell zu arbeiten, ob nun mit gezogenen oder geschobenen Anbaugeräten.

# MOTOR



## KUBOTA: Stärke, Leistungen und Wirtschaftlichkeit

Der **Cromo K60** hat einen Kubota Motor mit 4 Zylindern und 2,2 Liter Hubraum. Die Leistung beträgt 48 PS mit einem Drehmoment von 145 Nm bei 1700 Umdrehungen.

Der V2203 hat Direkteinspritzung und ist mit Massenausgleich ausgestattet, der für sehr vibrationsarmen und ruhigen Lauf sorgt.

Das macht sich besonders im Innenraum der Kabine sehr positiv bemerkbar. Der V2203 ist vollkommen tauglich für die Verwendung von Biodiesel.



ERHÖHTER FAHRKOMFORT



MINIMALE VIBRATIONEN



MINIMALE LÄRMBELASTUNG



REDUKTION DER EMISSIONEN



REDUKTION DES VERBRAUCHES



ZUVERLÄSSIGKEIT UND LEISTUNG

CROMO	Typ	Leistung (kw/PS)	Anzahl Zylinder	Hubraum	Ansaugung	Kühlung
K60	V2203	35,2 / 48	4	2197	Atmosphärisch	Wasser

# FAHRGESTELL UND KRAFTÜBERTRAGUNG

## Sie bilden eine Einheit

Der Antrieb der **Cromo K60** ist mit OS-Frame Rahmen ausgestattet, was folgende Vorteile mit sich bringt:

» Eine einzige **Antriebswelle** in der Mittelgruppe überträgt die Kraft an die Getriebekupplung (Fahrkupplung) und an die unabhängige Zapfwellen-Kupplung. Diese Anordnung garantiert minimalen Verschleiß und höchsten Wirkungsgrad.

» Der besondere Aufbau des Getriebes und die Art des Anbaues des Motors am Getriebe, bringt einen **besonders niedrigen Schwerpunkt** mit sich, ohne die Bodenfreiheit zu beeinträchtigen; diese Eigenschaften sind für die vorbestimmte Benutzung dieser Maschine sehr wichtig.

» Der Aufbau besteht aus einem, im Ganzen hergestellten, Gusseisenkörper. Ein zentral gelegenes Pendel-Gelenk erlaubt der Vorderachse eine **Schwingung von 15°** gegenüber der Hinterachse und stabilisiert so die Lage der Maschinen auf Steilhängen und auf unebenem Gelände. Dies gewährleistet die höchste Stabilität und die Stetigkeit der Zugkraft, da die Räder den Bodenkontakt nicht verlieren.



OS-FRAME

15°



Die **Verteilung der Achslasten** zu 40% auf die Hinterachse und zu 60% auf die Vorderachse erweist sich als besonders vorteilhaft sobald ein Anbaugerät im 3-Punkt montiert wird, oder der Schlepper durch den Auflagedruck des Anhängers belastet wird. Es ergibt sich daraus eine verbesserte Stabilität und eine bessere Traktion. Der **permanente Antrieb der vier Räder** erleichtert bzw. ermöglicht das Arbeiten auf jedem Bodentyp.

# GETRIEBE UND ACHSEN



## Getriebe mit optimaler Geschwindigkeitsabstufung

Nachdem es bekannt ist, dass der Sektor Spezialtraktoren eine Vielfalt von Anwendungen abdecken muss, wurde dem **Cromo K60** das neue 24 Gang-Getriebe (12V + 12R) eingebaut, das ein synchronisiertes Wendegetriebe hat und dessen Zahnräder schrägverzahnt sind.

Maximale Geschwindigkeit über 30 km/h vorwärts und retour. Die logische Sequenz der Geschwindigkeiten (Geschwindigkeitsabstufung) ohne größere Überlappung, ermöglicht immer die Wahl des richtigen Gangs, um optimalen und ökonomischen Einsatz zu garantieren: Kraftstoffeinsparung, geringere Belastung der mechanischen Komponenten, geringere Beanspruchung des Motors und vor allem, eine bessere Arbeitsqualität.

Die "Long-life" Kupplung (Fahrkupplung) besteht aus mehreren Scheiben im Ölbad, ohne Nachstellungs- und Wartungsnotwendigkeit. Die modulierbare und progressive Kupplung befindet sich im Innern des Getriebes, damit der Motor-Überhang und somit die Fahrzeuglänge verringert werden.

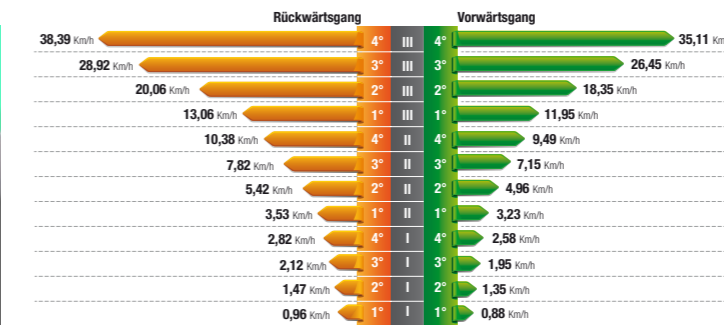

**Grafische Darstellung der Geschwindigkeiten in Km/h - Betriebsdrehzahl Motor: 2800 Umdr./min.**

Die grafische Darstellung hebt die perfekte Progression der Verhältnisse hervor, ohne Überlappung der Geschwindigkeiten.



## Qualitativ hochwertige Achsen

Die Entscheidung, Achsen mit **Planetengetrieben** zu verwenden wurde durch den Anspruch bestimmt, den Achsabstand des Traktors so gering wie möglich zu halten, um dessen Manövrierfähigkeit zu optimieren, sowie die Zugkraft und die Zuverlässigkeit zu erhöhen.

Die wesentlichen Eigenschaften dieser Planeten-Untersetzungsgetriebe, im Unterschied zu älteren und einfacheren Achsen, wie Direktantrieb oder „Portalgetriebe“ sind eine so gut wie unbegrenzt Lebensdauer und eine deutlich bessere Leistungsübertragung, da immer drei Zahnräder (Planeten) eingreifen, im Vergleich zu lediglich einem Zahnrad bei der einfacheren Version des Portalgetriebes.

## Hohe Qualität und große Leistungen

Zwei-Kreis Hydraulikanlage mit zwei Zahnrad-Pumpen und folgenden Leistungen:

	STANDARD	GRÖßERE HYDRAULIKLEISTUNG (Auf Wunsch / Serienausstattung mit Joystick)
Förderleistung an Hydraulikpumpe für Kraftheber und Verteiler	22,1 lt/min	33,1 lt/min
Förderleistung an Hydraulikpumpe für Hydro- lenkung und elektrohydraulische Steuerungen	16,8 lt/min	22,1 lt/min

## PLUS

### Alles in einer Hand

Für noch mehr Komfort, haben wir einen **elektronisch gesteuerten joystick** entwickelt, damit die gesamte Hydraulikanlage durch eine n einzigen Hebel gesteuert werden kann. Über den Joystick werden nicht nur die Hydraulikanlage des Fahrzeugs gesteuert und die 7 hinteren Hydraulikanschlüsse versorgt, sondern ebenfalls das Hubwerk bedient. Die Ansteuerung der gewählten Hydraulikeinrichtungen erfolgt proportional, also in Abhängigkeit der Hebelbewegung.

Der Joystick ist in die rechte Armlehne des Fahrersitzes integriert. Mit dem Drehen des Sitzes (Drehsitzvorrichtung als Wunschrüstung) dreht sich der Joystick mit und bleibt so in jeder Fahrtrichtung an der rechten Hand.



Bei der Version "Größere Hydraulikleistung" und bei Ausführung mit Joystick, ist auch ein Ölkühler vorgesehen. Der hydraulische Betriebsdruck beträgt max. 180 bar. Für die **Cromo K60** Modelle, in der Version ohne Joystick, sind bis zu 6 hinteren Hydraulikanschlüsse vorgesehen, welche den Einsatz von Werkzeugen ermöglichen, die eine große Durchflussmenge verlangen.

Die Hebel der Steuergeräte sind ergonomisch positioniert. Ebenso der Hebel zur Betätigung des Hubwerkes (Kraftheber). Einfach erreichbar zur intuitiven Betätigung.

## Die Kraft des Hubwerkes

Die **Cromo K60** werden oft mit leistungsstarken Geräten eingesetzt, die am 3-Punkt angebaut werden.

Das starke hintere Hubwerk ist mit genormten Anschlüssen ausgestattet.

Die Hubarme sind in folgender Ausführung verfügbar: mit normalen Anschlüssen, Standard-Schnellkuppler (am Unterlenker verschweißt) und „L-förmigen“ Unterlenkerarmen mit seitlich verschiebbaren Schnellkupplern.



Normale Anschlüsse



Standard-Schnellkuppler



„L-förmige“ Schnellkuppler

## Zapfwelle mit höchster Antriebskraft

Die Zapfwelle ist **lastschaltbar** und ist mit einer **Zapfwellenbremse** ausgestattet.

Die Einschaltung der Zapfwelle erfolgt über eine elektrohydraulische Anfahrsteuerung, die eine optimierte Beschleunigung gewährleistet.

Es stehen die Drehzahlen 540/750 zur Verfügung. Eine Sperre am Schalter verhindert unbeabsichtigtes Einschalten.



## Aktive und passive Sicherheit

Der tiefe Schwerpunkt, der permanente Antrieb und das effiziente Bremssystem zusammengesetzt aus mehreren Scheibenbremsen der letzten Generation, im Ölbad laufend, geben dem **Cromo K60** die nötigen Eigenschaften um unter allen Arbeitsbedingungen ein höchstes Maß an Sicherheit zu haben.

Die Differentialsperren welche mittels eines Schalters am Armaturenbrett betätigt werden, gewähren auch in Extremsituationen immer die Traktion des Schleppers. Überrollbügel bzw. integrierter Schutzrahmen bei Kabinen, und Sicherheitsgurte schützen den Fahrer für den Fall dass der Schlepper umkippen sollte.





## Speziell für den Fahrer

Die Umgebung des Fahrers vereint Komfort, Ergonomie, Funktionalität und absolute Sicherheit.

Der Arbeitsplatz ist nach ergonomischen Richtlinien gestaltet und mit **Materialien hoher Qualität** ausgestattet. Das gibt dem Fahrer das Gefühl von Behaglichkeit und Sicherheit. Der Bodenbereich bei der Ausführung mit Drehsitz ist auf Silent-Blöcken gelagert und absorbiert Vibrationen und reduziert Geräusche zum Vorteil des Komforts.

Vom gefederten und verstellbaren Fahrersitz aus hat der Fahrer eine ungestörte Sicht auf die Umgebung und das Werkzeug.

Die **digitale Anzeige** ist gut sichtbar im Armaturenbrett untergebracht und hat ein entspiegeltes Display. Damit ist die Kontrolle über die wichtigsten Funktionen des Fahrzeuges gegeben.

## PLUS

### Drehbarer Fahrersitz: Vielseitigkeit und maximaler Komfort bei der Arbeit

In wenigen Sekunden, kann der Fahrer die Fahrerposition um 180° drehen. Dabei wird der gesamte Fahrerstand mit Sitz, Lenksäule und Armaturenbrett gedreht. Somit können heckseitig angebaute Geräte, bei denen es sich eigentlich um Frontgeräte handelt, als solche verwendet werden, wobei der Fahrer diese Geräte aufgrund der Übersicht sehr genau führen kann. Das bedeutet mehr Komfort, Präzision und mehr Sicherheit!



Die in der Version **Luxus und Komfort** zur Verfügung stehenden Kabinen, wurden mit extremer Sorgfalt bis ins kleinste Detail entwickelt, um einen angenehmen Innenraum und entsprechende Sicherheit zu gewährleisten.

Die Struktur ist auf einer, auf **„Silent-Block“** gelagerten Plattform montiert, damit Lärm und Vibrationen auf ein Minimum beschränkt werden.

Die sorgfältig gestaltete Inneneinrichtung - geräumig und ergonomisch - verfügt über **großzügige Fenster**, die dem Fahrer bei normaler als auch bei reversibler Fahrposition eine optimale, ungestörte Rundumsicht bieten.

Die Klimaanlage und die Heizung sind dem Bedarf nach großzügig ausgelegt und bieten sowohl im Winter als auch im Sommer eine angenehme Temperatur.



# Technische Daten \_ CROMO K60 AR

		8.25-16	250/80-18	280/70R18	320/65R18	260/70R20	31x15.50-15 XTC	31x15.50-15 STG	31x13.50-15 Garden
		MIT VERSTELLBARER FELGE	MIT VERSTELLBARER FELGE	MIT VERSTELLBARER FELGE	MIT VERSTELLBARER FELGE	MIT VERSTELLBARER FELGE	MIT FESTER FELGE	MIT FESTER FELGE	MIT FESTER FELGE
<b>A</b> Reifenbreite mm.		212	240	282	319	258	368	394	351
<b>B</b> Reifenhöhe mm.		848	879	849	873	872	800	800	782
<b>C</b> Spurweite min/max mm.	<b>Mono</b>	794 - 1100	865 - 1107	869 - 1119	931 - 1119	846 - 1120	1003	1003	1037
	<b>Rev</b>	827 - 1100	865 - 1107	931 - 1119	931 - 1119	902 - 1120			
<b>D</b> Breite min/max mm.	<b>Mono</b>	1006 - 1312	1105 - 1347	1151 - 1401	1250 - 1438	1104 - 1378	1371	1397	1388
	<b>Rev</b>	1039 - 1312	1105 - 1347	1213 - 1401	1250 - 1438	1160 - 1378			

TABELLE DER SCHLEPPERABMESSUNGEN IN VERSION AR (mm):

	E	F	G	H	I Min-Max	L Max	M	N Max	O zum Dach
<b>CROMO K60 AR</b>	1150	1390	730	3270	207/266	2220	675	2106	958

LENKRADIEN DER SCHLEPPER IN VERSION AR MIT DEN VORGESEHENEN BEREIFUNGEN:

Reifentyp	8.25-16	250/80-18	280/70 R18	320/65 R18	260/70 R20	31x15.50-15	31x13.50-15
mm	2450	2500	2530	2650	2600	2700	2700

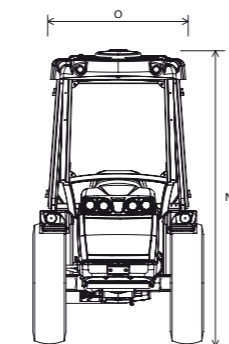
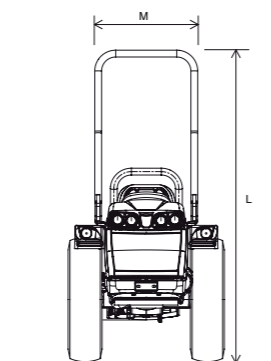
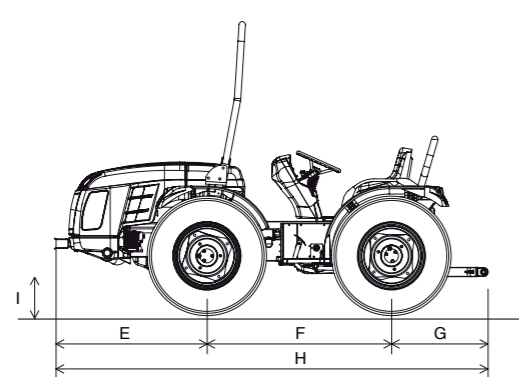
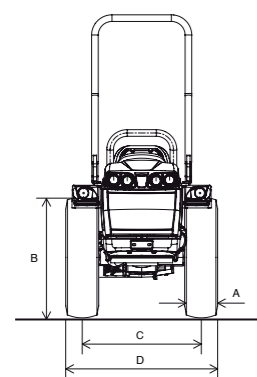

	CROMO K60 AR
<b>FAHRGESTELL</b>	Rahmensystem OS-FRAME mit Zentralgelenk
<b>MOTOR</b>	Diesel 4 Zylinder Direkteinspritzung
Hersteller	KUBOTA
Typ	V 2203 M-DI
Anzahl der Zylinder	4
Hubraum ccm	2197
Ansaugung	Atmosphärisch
Emissionsstufe	Tier 3
Massenausgleich	Zusätzlicher Massenausgleich für vibrationsarmen Lauf
Leistung KW/PS	35,2 / 48
Nennrehzahl (U/Min)	2800
Max. Drehmoment (Nm/Drehzahl)	144,6 / 1700
Kühlung	Wasser
Tankinhalt (Lt.)	45
<b>GETRIEBE</b>	24-Gang Synchronschaltung: 12 Vorwärtsgänge und 12 retour mit Synchronwendegetriebe
Getriebekupplung	Lamellenkupplung im Ölbad
<b>DIFFERENTIALGETRIEBE</b>	Vorne und hinten mit Sperre, elektrohydraulisch betätigt
<b>ACHSEN</b>	Vorne und hinten mit Planeten-Untersetzungsgetrieben
<b>ANTRIEB</b>	Permanenter Allradantrieb
<b>ZAPFWELLE</b>	Hinten unabhängig von der Schaltung und mit der Fahrgeschwindigkeit synchronisiert. 540/750 U/min. Unter Last einzuschalbar mit Bremse in der ausgeschalteten Stellung
PTO-Kupplung	Lamellenkupplung im Ölbad
Einschaltung	Elektrohydraulisch
<b>HYDRAULIKANLAGE</b>	Mit doppeltem Kreislauf, unabhängigen Pumpen
Förderleistung an Hydraulikpumpe für Kraftheber und Verteiler (Lt/min)	22,1 (optional vergrößerte Pumpe 33,1 lt.)
Förderleistung an Hydraulikpumpe für Hydrolenkung und elektrohydraulische Steuerungen (Lt/min)	16,8 (optional vergrößerte Pumpe 22,1 und Wärmeaustauscher)
Max. Hydraulikdruck (bar)	180
<b>VERTEILER</b>	Mechanisch betätigt bis maximal 8 hydraulische Anschlüsse
Hinten (Standard)	1 doppeltwirkender Anschlüsse (Kraftheber) 2 doppeltwirkende Anschlüsse (kontrollierter Kraftaufwand)
Hinten (optional)	1 einfachwirkender und 1 doppeltwirkender schwimmend oder 2 doppeltwirkende (bei Standard Kraftheber) 1 einfachwirkender und 1 doppeltwirkender schwimmend anstatt der serienmässigen (bei Zugkraftregelung)
Joystick (optional)	Mit elektronischer Steuerung der Verteiler bestehend aus: 1 x einfachwirkender mit Mengenteiler und 3 x doppeltwirkende
<b>ELEKTRISCHE ANLAGE</b>	
Batterie (Ah)	70
Lichtmaschine (A)	70
<b>HINTERER KRAFTHEBER</b>	Standard: mit zwei aussen liegenden Zylindern - Optional: mit Zugkraft- u.Positionsregelung
Dreipunkt	Standard: normale Anschlüsse Kat. 1 - Optional: 3° Punkt Kat. 1, in der Länge verstellbare Unterlenker und Schnellkuppler in der Breite verstellbar. L-Förmig
Zugspindel am Dreipunkt	Mit Handverstellung
Hubkraft an den Gelenken Kg.	1510
<b>FAHRERMODUL</b>	Mit Halb-Plattform für die monodirektionale Version - Mit dämpfend gelagerter Plattform auf "Silent-Block" für die reversibel Version
Fahrerplattform	Monodirektional oder reversibel mit umkehrbarer Fahrersitz und Pedalerie für beide Gangrichtungen
<b>SITZE</b>	Standard: Komfortsitz mit Federung - Optional: 'Bostrom' Sitz
<b>BETRIEBSBREMSEN</b>	Mehrscheibenbremsen im Ölbad, auf dem hinteren Getriebe wirkend
Feststellbremse	Auf die Betriebsbremsen wirkend
<b>LENKUNG</b>	Hydrostatisch, auf das Zentralgelenk wirkend - Mengenteiler für Hydrolenkung bei der REV - Version
<b>SICHERHEIT</b>	
Schutzbügel (Standard)	Vorne, zugelassen
Kabine (optional)	Schallgedämpt, auf 'Silent block' montiert, Heizung und Lüftung. Optional: Klimaanlage
<b>STEUERUNG</b>	
Digital	Mit Chrono-Tachometer, Wasserthermometer, Kontrollleuchten und Hupen, Ablesen der Motordrehzahl, der Fahrgeschwindigkeit und der Drehgeschwindigkeit der Zapfwelle
<b>REIFEN</b>	
Standard	8.25-16
Optional	250/80-18 * 280/70R18 * 320/65R18 * 260/70R20 * 31x15.50-15 XTC und STG * 31x13.50-15 Garden
<b>ANHÄNGEVORRICHTUNGEN</b>	
Standard	Zugmaul hinten CUNA und vorne
Optional	Hinten, drehbare Anhängerkupplung oder Anhängerkupplung Typ Slider, beide mit CEE Zulassung, oder Anhängerkupplung CUNA Typ Slider
<b>GEWICHT IM BETRIEBSZUSTAND</b>	
Mit Schutzbügel (Kg)	1560
Mit Kabine (Kg)	1720
<b>OPTIONAL</b>	Drehlicht, Front- und Radgewichte

# Technische Daten \_ CROMO K60 RS

	8.25-16	250/80-18	280/70R18	320/65R18	260/70R20	31x15.50-15 XTC	31x15.50-15 STG	31x13.50-15 Garden
	MIT VERSTELLBARER FELGE	MIT VERSTELLBARER FELGE	MIT VERSTELLBARER FELGE	MIT VERSTELLBARER FELGE	MIT VERSTELLBARER FELGE	MIT FESTER FELGE	MIT FESTER FELGE	MIT FESTER FELGE
<b>A</b> Reifenbreite mm.	212	240	282	319	258	368	394	351
<b>B</b> Reifenhöhe mm.	848	879	849	873	872	800	800	782
<b>C</b> Spurweite min/max mm.	999 - 1305	996 - 1312	984 - 1324	1074 - 1324	987 - 1325	1100 - 1208	1100 - 1208	1066 - 1242
<b>D</b> Breite min/max mm.	1211 - 1517	1236 - 1552	1266 - 1606	1393 - 1643	1245 - 1583	1468 - 1576	1494 - 1602	1417 - 1593

TABELLE DER SCHLEPPERABMESSUNGEN IN VERSION RS (mm):

	E	F	G	H	I Min-Max	L Max	M	N Max	O zum Dach
<b>CROMO K60 RS</b>	1150	1390	730	3270	207/266	2220	675	2106	958

LENKRADIEN DER SCHLEPPER IN VERSION RS MIT DEN VORGESEHENEN BEREIFUNGEN:

Reifentyp	8.25-16	250/80 18	280/70 R18	320/65 R18	260/70 R20	31x15.50 15	31x13.50 15
mm	2800	2830	2930	2950	3350	3250	3200

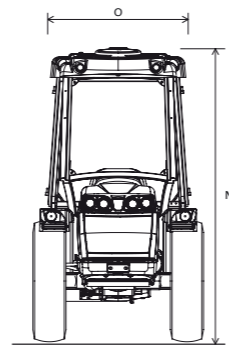
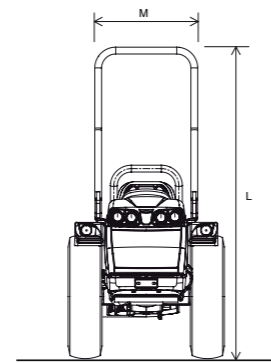
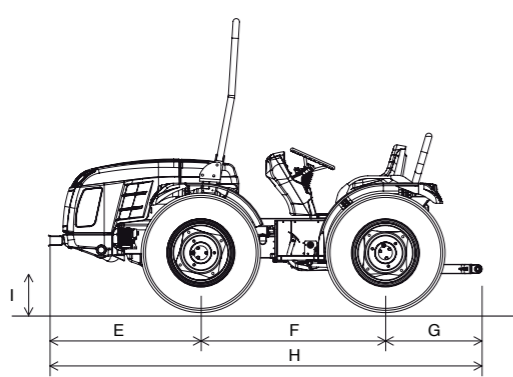
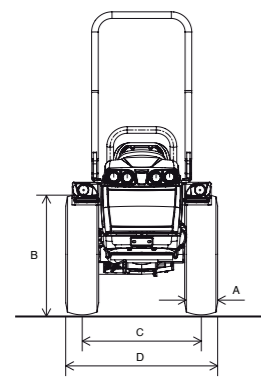

	<b>CROMO K60 RS</b>
<b>FAHRGESTELL</b>	Rahmensystem OS-FRAME mit Radlenkung
<b>MOTOR</b>	Diesel 4 Zylinder Direkteinspritzung
Hersteller	KUBOTA
Typ	V 2203 M-DI
Anzahl der Zylinder	4
Hubraum ccm	2197
Ansaugung	Atmosphärisch
Emissionsstufe	Tier 3
Massenausgleich	Zusätzlicher Massenausgleich für vibrationsarmen Lauf
Leistung KW/PS	35,2 / 48
Nenn Drehzahl (U/Min)	2800
Max. Drehmoment (Nm/Drehzahl)	144,6 / 1700
Kühlung	Wasser
Tankinhalt (Lt.)	45
<b>GETRIEBE</b>	24-Gang Synchronschaltung: 12 Vorwärtsgänge und 12 retour mit Synchronwendegetriebe
Getriebekupplung	Lamellenkupplung im Ölbad
<b>DIFFERENTIALGETRIEBE</b>	Vorne und hinten mit Sperre, elektrohydraulisch betätigt
<b>ACHSEN</b>	Vorne und hinten mit Planeten-Untersetzunggetrieben
<b>ANTRIEB</b>	Permanenter Allradantrieb
<b>ZAPFWELLE</b>	Hinten unabhängig von der Schaltung und mit der Fahrgeschwindigkeit synchronisiert. 540/750 U/min. Unter Last einzuschalbar mit Bremse in der ausgeschalteten Stellung
PTO-Kupplung	Lamellenkupplung im Ölbad
Einschaltung	Elektrohydraulisch
<b>HYDRAULIKANLAGE</b>	Mit doppeltem Kreislauf, unabhängigen Pumpen
Förderleistung an Hydraulikpumpe für Kraftheber und Verteiler (Lt/min)	22,1 (optional vergrößerte Pumpe 33,1 lt.)
Förderleistung an Hydraulikpumpe für Hydrolenkung und elektrohydraulische Steuerungen (Lt/min)	16,8 (optional vergrößerte Pumpe 22,1 und Wärmeaustauscher)
Max. Hydraulikdruck (bar)	180
<b>VERTEILER</b>	Mechanisch betätigt bis maximal 8 hydraulische Anschlüsse
Hinten (Standard)	1 doppeltwirkender Anschluss (Kraftheber) - 2 doppeltwirkende Anschlüsse (kontrollierter Kraftaufwand)
Hinten (optional)	1 einfachwirkender und 1 doppeltwirkender schwimmend oder 2 doppeltwirkende (bei Standard Kraftheber) einfachwirkender und 1 doppeltwirkender schwimmend anstatt der serienmässigen (bei Zugkraftregelung)
Joystick (optional)	Mit elektronischer Steuerung der Verteiler bestehend aus: 1 x einfachwirkender mit Mengenteiler und 3 x doppeltwirkende
<b>ELEKTRISCHE ANLAGE</b>	
Batterie (Ah)	70
Lichtmaschine (A)	70
<b>HINTERER KRAFTHEBER</b>	Standard: mit zwei aussen liegenden Zylindern - Optional: mit Zugkraft- u.Positionsregelung
Dreipunkt	Standard: normale Anschlüsse Kat. 1 - Optional: 3° Punkt mit Schnellkupplungen Kat. 1 oder 3° Punkt Kat. 1, in der Länge verstellbare Unterlenker und Schnellkuppler in der Breite verstellbar. L-Förmig
Zugspindel am Dreipunkt	Mit Handverstellung
Hubkraft an den Gelenken Kg.	1510
<b>FAHRERMODUL</b>	Mit Halb-Plattform für die monodirektionale Version - Mit dämpfend gelagerter Plattform auf "Silent-Block" für die reversibel Version
Fahrerplattform	Monodirektional oder reversibel mit umkehrbarer Fahrersitz und Pedalerie für beide Gangrichtungen
<b>SITZE</b>	Standard: Komfortsitz mit Federung - Optional: 'Bostrom' Sitz
<b>BETRIEBSBREMSEN</b>	Mehrscheibenbremsen im Ölbad, auf dem hinteren Getriebe wirkend
Feststellbremse	Auf die Betriebsbremsen wirkend
<b>LENKUNG</b>	Hydrostatisch, auf die Fronträdern wirkend - Mengenteiler für Hydrolenkung bei der REV - Version
<b>SICHERHEIT</b>	
Schutzbügel (Standard)	Vorne, zugelassen
Kabine (optional)	Schallgedämpt, auf 'Silent block' montiert, Heizung und Lüftung. Optional: Klimaanlage
<b>STEUERUNG</b>	
Digital	Mit Chrono-Tachometer, Wasserthermometer, Kontrollleuchten und Hupen, Ablesen der Motordrehzahl, der Fahrgeschwindigkeit und der Drehgeschwindigkeit der Zapfwelle
<b>REIFEN</b>	
Standard	8.25-16
Optional	250/80-18 * 280/70R18 * 320/65R18 * 260/70R20 * 31x15.50-15 XTC und STG * 31x13.50-15 Garden
<b>ANHÄNGEVORRICHTUNGEN</b>	
Standard	Zugmaul hinten CUNA und vorne
Optional	Hinten, drehbare Anhängerkupplung oder Anhängerkupplung Typ Slider, beide mit CEE Zulassung, oder Anhängerkupplung CUNA Typ Slider
<b>GEWICHT IM BETRIEBSZUSTAND</b>	
Mit Schutzbügel (Kg)	1580
Mit Kabine (Kg)	1720
<b>OPTIONAL</b>	Hydraulische Geräteentlastung und Dual Floating System (nur für Version mit Drehsitz), Drehlicht, Front- und Radgewichte



## D I E N S T E



### ERSATZTEILDienst

Eine komplette, vom Hersteller garantierte Reihe von Original-Ersatzteilen.



### KUNDENDienst

Ein Spezialistenteam steht zur Verfügung um einen leistungsfähigen und entscheidenden Dienst zu gewährleisten.



### GARANTIE

Eine bestimmte Sicherheit zur Zufriedenheit des Kunden: zwei Jahren Garantie im Preis einbezogen.



### SCHMIERÖLEN

FERRARI empfiehlt die Verwendung von originalen PowerLube Schmierölen.



M A D E I N I T A L Y

### BCS S.p.A.

Viale Mazzini, 161 - 20081 Abbiategrosso (Milano)  
Tel. +39 02 94821 - Fax +39 02 94960800 - info@bcs-ferrari.it

[www.ferrariagri.it](http://www.ferrariagri.it)